



保証書

品番	LTA-850-W
お買上げ日	平成 年 月 日
保証期間	お買上げ日から1年間
お客様	〒 ー ご住所
	お名前
	電話番号 ー ー
販売店名	

個人情報の取り扱いについて

- 保証書にご記入いただきました個人情報(氏名・住所・電話番号)につきまして以下の通り取り扱いいたします。
- 利用目的:記載された個人情報は本製品にかかわる業務においてのみ利用します。
- 取得した個人情報は、法律上許される場合を除き第三者に提供することはありません。

ご注意:  保証については「アフターサービスについて」のページで重要な内容と事柄をご覧ください。事前にご一読いただきますようお願いいたします。



愛情点検

長年ご愛用のオーブントースターの点検を

こんな症状はありませんか

- 電源プラグやコードが触れられないほど熱くなる
- 電源プラグやコードに深い傷や変形がある

ご使用中

- こげくさい臭いがする
- ビリビリと電気を感じる
- その他の異常・故障がある

▶ 電源を切り、コンセントから電源プラグを抜いて、お買上げの販売店又はフィフティ新瀧SCに点検をご相談ください。

サービスや修理に関するご相談
 デバイスタイルカスタマーサポートセンター
TEL0570-067788
 平日午前9時30分~17時30分

販売元
 株式会社デバイススタイルマーケティング
 輸入事業者
 株式会社デバイススタイルホールディングス
 〒162-0845 東京都新宿区市谷本村町2番10号
 ストリーム市ヶ谷
<http://devicestyle.co.jp>

devicestyleLife

Oven Toaster

LTA-850-W

オーブントースター

この度は、オーブントースターをお買上げいただきましてありがとうございます。
 製品を正しくお使いいただくためにご使用前に必ずこの取扱説明書をお読みください。
 お読みになった後は、いつでも取り出せるところに保管してください。

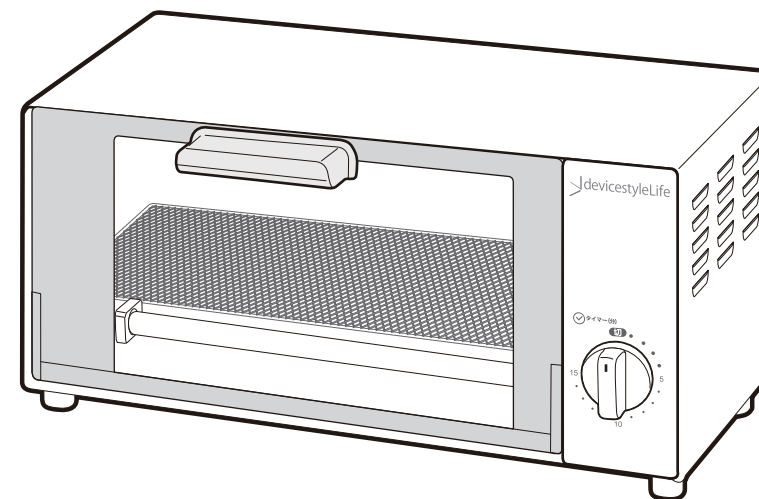

保証書付

もくじ

■この製品は家庭用です。

安全上のご注意 1	故障かなと思ったら 8
各部のなまえ 4	製品仕様 9
つかいかた 5	アフターサービス 10
お手入れのしかた 7	保証書 裏表紙

安全上のご注意

必ずお読みください

ここに記した注意事項は、製品を正しく安全にお使いいただき危害や損害を未然に防ぐためのものです。ここでは注意事項を「⚠️ 警告」と「⚠️ 注意」に区分して安全にご使用いただく為に、必ずお守りいただくことを記載しています。

🚫 記号は<禁止>(しないでください)を表示します

⚠️ 記号は<強制>(必ずしてください)を表示します



警告 人が死亡または重傷を負う可能性が想定される内容

改造、分解、修理をしない



分解禁止

改造、分解、修理は絶対にしないで下さい。火災・感電・けがの原因となります。修理はお買い上げの販売店又はデバイススタイルカスタマーサポートセンターにご相談ください。

異常等があるときは使わない



禁止

異常(変形している・異常に熱くなる・煙が出る・異音がする・異臭がする等)があるとき、又は落下等により破損した時は電源プラグを抜いて本機の使用をおやめください。そのまま使用を続けると火災や感電の原因となります。

電源プラグ・コードは正しく取扱う



禁止

次のように電源コードが破損するようなことはおやめください。
・傷つける・ねじる・引っ張る・無理に曲げる
・束ねる・加工する・重い物を載せる・挟み込む
・本体で押し付ける
火災や感電の原因となります。



禁止

電源プラグ・コードを水につけたり、水をかけたりしないでください。また、濡れた手で電源プラグを抜き差ししないでください。感電の原因となります。



厳守

電源プラグを根元まで確実に差し込んでください。不完全な差し込みの場合、感電や発熱による火災の原因となります。



厳守

電源プラグのホコリ等を定期的に乾いた布で取り除いてお使いください。汚れたまま使用すると絶縁不良が起これ火災の原因となります。

※お手入れの際は、安全のため電源プラグを差込口から抜いてください。



禁止

電源プラグ・コードを熱器具に近づけないでください。火災・感電の原因となります。



電源プラグを抜く

電源プラグを抜く時は、必ずプラグを持って抜いてください。コードを引っ張ると、感電・ショートによる発火の原因となります。



電源プラグを抜く

使用時以外は電源プラグを抜いてください。感電や漏電火災の原因となります。

差し込みがゆるいコンセントは使わない



禁止

コンセントの差し込みがゆるいときは使わないでください。感電や発火の原因となります。

表示された電源電圧で使う



厳守

表示された電源電圧以外では使わないでください。また、コンセント・配線器具の定格を超える使いかたはしないでください。発熱による火災の原因となります。 ※自動車や船舶では使用しないでください。

カーテンなど可燃物の近くで使わない



禁止

火災の原因となります。

電源プラグをなめさせない



禁止

お子様が誤ってなめないように注意してください。感電やけがの原因となります。

安全上のご注意

お子さまだけで使わせない



禁止

お子さまだけで使わせたり、手の届く所で使わないでください。やけどや感電、けがや思わぬ事故の原因となります。

揚げ物料理はしない、受け皿に油を入れない



厳守

感電や火災の原因となります。

本体を水につけたり、水をかけたりしない



禁止

内部の電気部品に水が入り、ショートや感電の原因となります。

蒸し物料理はしない



厳守

水蒸気で感電や故障の原因となります。

硫酸紙やクッキングシートは使用しない



禁止

ヒーターに触れて煙が出て発火するおそれがあります。



禁止

アルミ箔を使用した調理をする時は、アルミ箔をヒーターに触れさせない。火災や感電の原因となります。

紙製焼き型は使用しない



禁止

火災の原因となります。



禁止

ヒーターを間近で長時間見つめない。目を傷める原因となります。



注意 人が傷害を負う可能性及び物質的損害の発生が想定される内容



禁止

バターやジャムを塗ったパンを焼かない。火災の原因となります。



厳守

使用中は、そばから離れない。過熱により調理物が焦げたり、火災や故障の原因となります。



禁止

缶詰や瓶詰めなどを直接加熱しない。破裂したり赤熱して、やけどやけがの原因となります。



禁止

調理以外の目的で使用しない。火災の原因となります。



厳守

肉・魚を焼く場合は、アルミホイルでホイル焼きにする。調理物の油に引火して、火災の原因となります。



禁止

本体の上に物を置いたり、下の隙間に物を入れて使用しない。本体の変形や故障の原因となります。



接触禁止

使用中・使用直後は金属部に手を触れない。やけどをする恐れがあります。



禁止

必要以上に加熱しない。火災の原因となります。



禁止

強い衝撃や振動を与えない。本体に強い衝撃や振動を与えないでください。火災の原因となります。



厳守

お手入れは冷えてからする。本体、受け皿、焼き網が冷えたことを確認してからお手入れをしてください。やけどの恐れがあります。

設置場所について

不安定な場所や熱に弱い敷物の上で使わない
 禁止 火災の原因となります。

水のかかる所や火気の近くに設置しない
 禁止 感電、漏電、火災の原因となります。

壁や家具の近くで使わない
 禁止 変形、変色の原因となります。

設置する際は、図の様に壁との間を開けて通気口をふさがないでください。また、背面に窓などのガラスがある場合は背面から 20cm 以上離してください。加熱による発火の恐れがあります。また、壁が汚れたり排気熱や周囲との温度差などで窓ガラスが割れる恐れがあります。

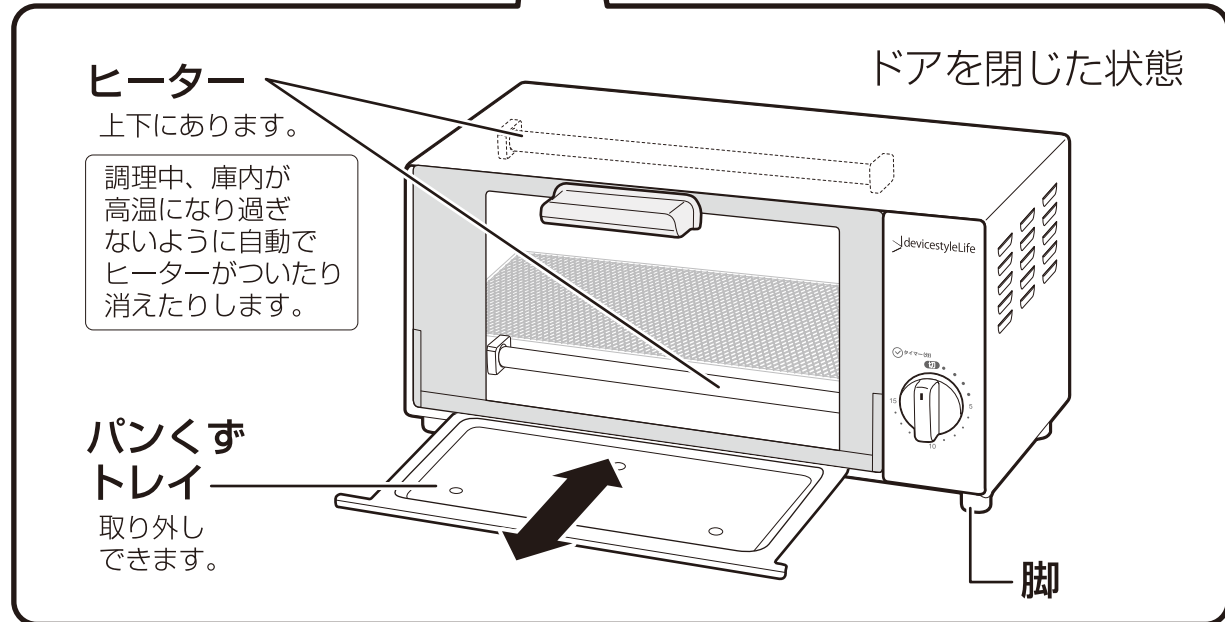
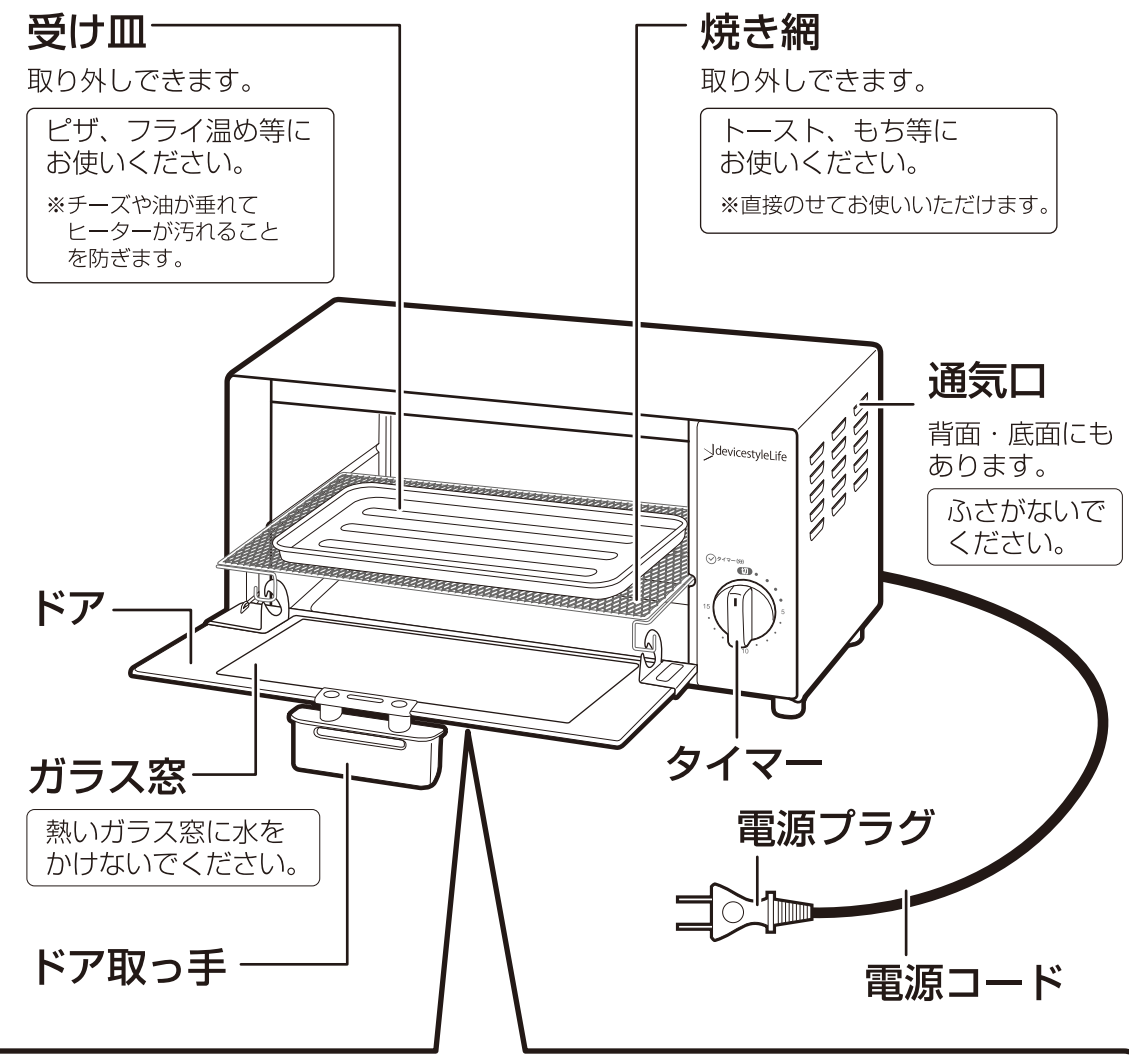
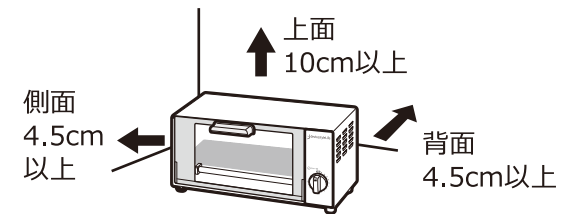

初めてご使用になる際は
約5分間の空炊きをしてください。
※煙が出ますが異常ではありません。ご使用に伴い、出なくなります。
※空炊き後は、本体が冷めてからお使いください。

1. 準備する

- タイマーが「切」になっていることを確認します。
- パンくずトレイ、焼き網がセットされていることを確認します。

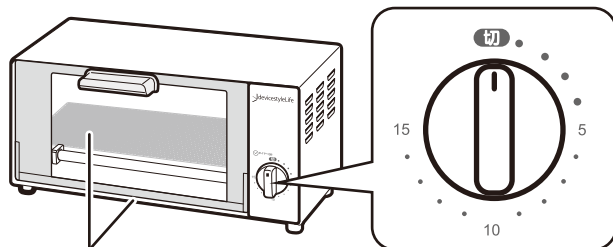

2. 電源プラグをコンセントに差し込む

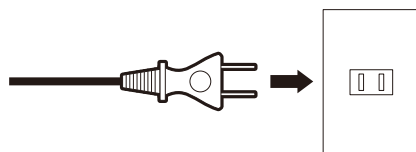

3. 調理物を入れてタイマーを設定する

- P6「調理時間について」を参考にタイマーを設定してください。
- 調理を中止する場合はタイマーを「切」にしてください。
- 連続して調理する場合、庫内が高温になりすぎるとサーモスタットが作動します。調理開始前にドアを開けて庫内を冷ましてください。

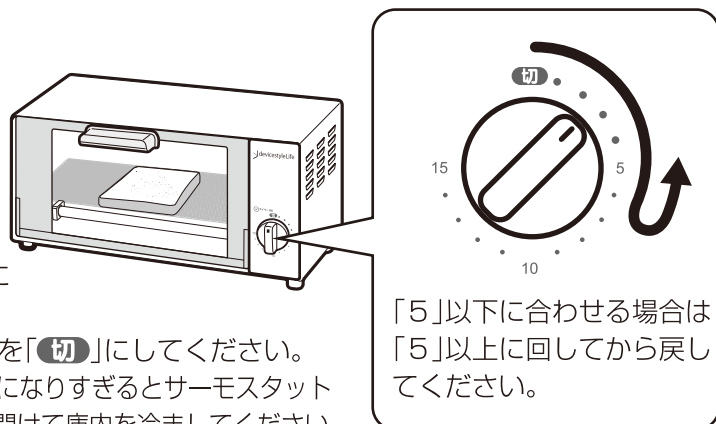

「5」以下に合わせる場合は「5」以上に回してから戻してください。

4. できあがったら調理物を取り出す

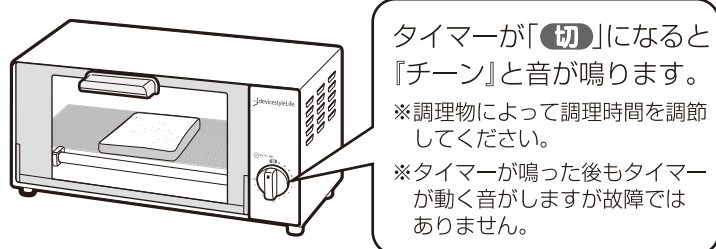

タイマーが「切」になると『チーン』と音が鳴ります。
※調理物によって調理時間を調節してください。
※タイマーが鳴った後もタイマーが動く音がありますが故障ではありません。

5. 使用後は、電源プラグをコンセントから抜く

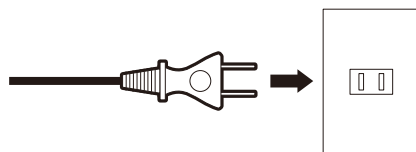

調理時間について

メニュー例	タイマー目安	調理メモ
トースト 8枚切り2枚	約 2.5 ~ 3分	※本製品の構造上、パンの上面と下面は同じ焼け具合になりません。
切りもち	約 3.5 ~ 4分	※もちの様子をみながら調理してください。中がかたいことがあります。
チルドピザ	約 3.5 ~ 4分	※焼き網に付属の受け皿を置いて調理します。
フライ温め	約 4 ~ 5分	※油が飛び散らないよう、付属の受け皿にアルミホイルを敷いてください。

※目安ですので、調理物の大きさ、種類や状態によって時間を調節してください。

調理のコツ

予熱は不要です

予熱は不要です。
調理物によって調理時間は異なりますので調理物の様子を見ながら調節してください。

調理物を重ねない

調理物は、重ならないように中央付近に並べてください。
焼きむらが少なくなります。

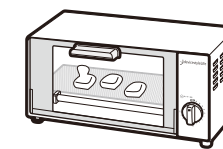

肉、魚を調理する時は

調理物をアルミホイルで包み、アルミホイルを敷いた付属の受け皿に載せて調理してください。

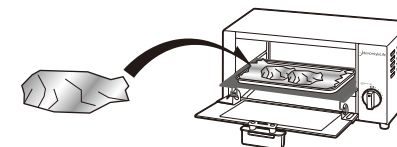

冷凍食品を調理する時は

オーブントースターで調理できる冷凍食品を調理してください。
冷凍食品のパッケージに記載されている調理時間を目安に、調理物の様子を見ながら調理してください。
※庫内が高温になり過ぎないようにヒーターがついたり消えたりしますので調理時間が延びることがあります。

お手入れの際は

- タイマーを「切」にして、電源プラグをコンセントから抜き、本体が冷めてからお手入れをしてください。
- シンナー・ベンジン・アルコールは使用しないでください。
- ご使用後は必ずお手入れをしてください。調理物が残っていると火災の原因となります。

焼き網の外し方

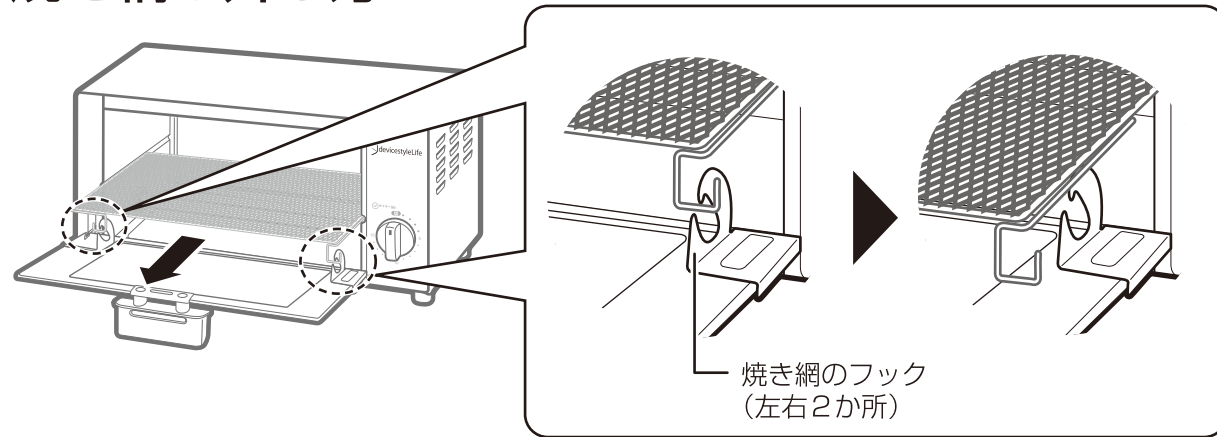

ドアを半開きにした状態で、焼き網のフック(2か所)から外します。
 ※取り付ける際は、ドアを半開きにして焼き網のフック(2か所)にはめ込んでください。

パンくずトレイの外し方

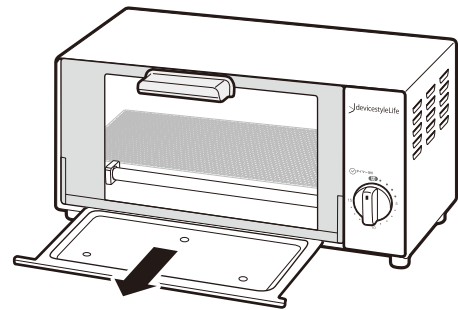

ドアの下から引き出して、調理くずを捨ててください。
 ※平行に引き出してください。傾けるとパンくずが散乱する恐れがあります。

部品ごとのお手入れについて

本体 水洗いできません

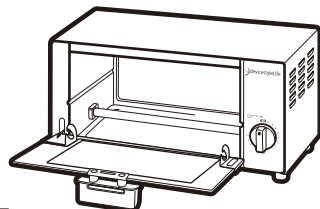

- 庫内の調理くずを取り除いてください。
- かたく絞った布で汚れを拭き取ってください。

※汚れがひどい場合は薄めた台所用中性洗剤を布に含ませてかたく絞って拭き、その後洗剤を完全に拭き取ります。

受け皿、焼き網、パンくずトレイ 水洗いできます

- 水で薄めた台所用中性洗剤を含ませたスポンジで洗い、洗剤が残らないようによくすすぎます。完全に乾いてから本体にセットしてください。

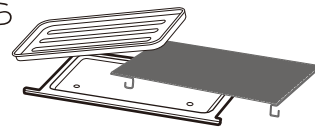

こんなとき	確認してください
電源が入らない	<ul style="list-style-type: none"> ・電源プラグはコンセントに差し込まれていますか。 →電源プラグをコンセントに差し込んでください。
ヒーターがついたり消えたりする または途中でヒーターが消える	<ul style="list-style-type: none"> ・調理中に庫内が高温になりすぎると、サーモスタットが作動して自動的にヒーターが消えたりついたりします。 →故障ではありません。そのままお使いいただけます。
できあがりに焼きむらがある	<ul style="list-style-type: none"> ・調理くず等が庫内に残っていませんか。 →P7「お手入れのしかた」に従ってお手入れをしてください。 ・調理物は、重ならないように庫内の中央に並べられていますか。 →できるだけ重ならないように庫内の中央に並べてください。 ・本製品の構造上、食パンの上面と下面は同じ焼け具合になりません。 →故障ではありません。そのままお使いいただけます。

仕様

電 源	AC100V 50/60Hz
消 費 電 力	800W
タ イ マ ー	15分計
外 形 寸 法	(約)幅 337× 奥行 198× 高さ 173mm
庫 内 寸 法	(約)幅 247× 奥行 145× 高さ 147mm
質 量	(約)2.2kg
自動温度調節器	サーモスタット
コードの長さ	(約)1.2m
付 属 品	受皿 1 枚 取扱説明書 (保証書付)

■製品の仕様及びデザインは、改良のため予告なく変更することがあります。

保証書

- ・保証書は販売店にて所定事項（販売店名、お買上げ年月日など）を記入もしくは、保証書添付レシートを印字してお渡ししますので、保証内容をよくお読みの上、大切に保管してください。
- ・保証期間はお買上げ日から 1 年間です。保証対象は機器本体のみです。（保証期間中でも有料修理になることがありますので、保証規定をよくお読みください）
- ・保証期間中は保証規定に従い無料修理いたします。
- ・保証期間が過ぎている時はお買上げの販売店又はデバイススタイルカスタマーサポートセンターにご相談ください。修理によって機能が維持できる場合はご要望により有料修理いたします。

保証規定

1. 保証期間中に正常な使用状態において、万一故障した場合には無料で修理いたします。
2. 修理はお買上げの販売店又はデバイススタイルカスタマーサポートセンターに必ず製品本体と保証書を提示の上ご相談ください。
3. ご贈答、ご転居の際は、お買上げの販売店又はデバイススタイルカスタマーサポートセンターにご相談ください。
4. 次のような場合、保証中でも有料修理になります。
 - ・火災、塩害、ガス害、地震、風水害、落雷など天災地変による故障や損傷。
 - ・指定以外の電圧を加えたことによる故障や損傷。
 - ・お買上げ後の落下、移動など運送上の破損及び取り付け時の破損や損傷。
 - ・保証書の提示がない場合。
 - ・保証書にお客様名、お買上げ日、販売店名の記入がない、または字句を書き換えられた場合。
 - ・一般家庭用以外での業務用に使われた場合（本製品は一般家庭用であり業務用ではありません）
 - ・使用上の誤り、及び不当な修理や改造による故障および損傷。
 - ・不具合の原因が本製品以外（外部要因）による場合。
5. 本書は日本国内においてのみ有効です。
(This warranty is valid only in Japan.)
6. 保証書は再発行いたしませんので、大切に保管してください。

その他

- ・本機の補修用性能部品の保有期間は、製造打ち切り後 5 年間です。補修用性能部品とは、その製品の機能を維持するために必要な部品です。
- ・アフターサービスについてご不明な点は、お買上げの販売店又はデバイススタイルカスタマーサポートセンターにご相談ください。